

marantz®

Model PM-12 SE Manual del usuario

Integrated Amplifier

Contenido

Accesorios	2
Acerca del mando a distancia	2
Inserción de las pilas	2
Alcance del mando a distancia	2
Funciones	3
Sonido de gran calidad	3
Alto rendimiento	3
Nombres y funciones de las piezas	4
Panel delantero	4
Panel trasero	5
Mando a distancia	6
Conexiones	8
Conexión de altavoces	8
Conexión de altavoz	9
Conexión de un dispositivo de reproducción	9
Conexión de un dispositivo de grabación	9
Conexión de varias unidades PM-12 SE (conexión F.C.B.S.)	10
Preparación de la conexión F.C.B.S.	10
Conexión de amplificación doble completa en estéreo	11
Conexión para reproducción multicanal 5.1	13
Conexión de un preamplificador	14
Conexión de dispositivos con conectores de mando a distancia	15
Cómo realizar operaciones con el mando a distancia en esta unidad sin contacto visual	15
Conexión remota de dispositivos de audio Marantz	15
Conexión del cable de alimentación	15

Reproducción	16
Encendido	16
Selección de la fuente de entrada	16
Ajuste del volumen	16
Interrupción temporal de la salida de sonido	16
Ajuste del balance de volumen (LEVEL) y de la calidad de sonido (BASS/TREBLE)	17
Cambio de la luminosidad de la pantalla	18
Desactivación de la luz de iluminación	18
Reproducción de CD	18
Grabación	18

Ajustes	19
Estructura de los menús	19
Uso de los menús	19
PHONO	20
AUTO STBY (Auto Standby)	20
ATT LEVEL (Attenuation Level)	20

Consejos	21
Consejos	22
Resolución de problemas	23
Mensajes de error	25

Apéndice	26
Explicación de términos	26
Información sobre Marcas Registradas	26
Especificaciones	27
Índice alfabético	29





Le damos las gracias por la adquisición de este producto Marantz.

Para garantizar un funcionamiento correcto, lea atentamente las instrucciones de este manual del usuario antes de utilizar el producto.

Después de leerlas, asegúrese de guardar el manual para futura referencia.

Accesorios

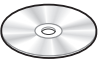
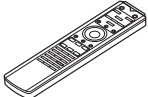
Compruebe que el producto va acompañado de las piezas siguientes.

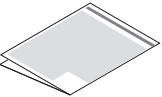
 Guía de inicio rápido	 Cable de alimentación
 CD-ROM (Manual del usuario)	 Mando a distancia (RC005PMSA)
 Instrucciones de seguridad	 Pilas R03/AAA
 Avisos sobre de las pilas	

Acerca del mando a distancia

Inserción de las pilas

1 Retire la tapa trasera en la dirección de la flecha y sáquela.

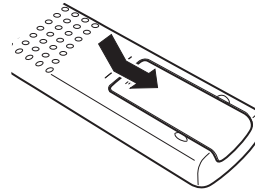

2 Introduzca dos pilas correctamente en el compartimiento de las pilas como se indica.

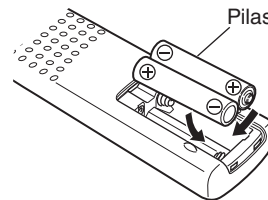

3 Coloque la tapa trasera en su lugar.

NOTA

- Para evitar daños o derrames del fluido de la batería:
 - No utilice una nueva batería junto con una ya utilizada.
 - No utilice dos tipos diferentes de baterías.
- Retire las baterías del mando a distancia si no lo va a utilizar por una largo periodo de tiempo.
- Si hay fluido de batería, limpie cuidadosamente el fluido en el compartimiento de las baterías e inserte unas nuevas.

Alcance del mando a distancia

Para utilizar el mando a distancia, apúntelo hacia el sensor de mando a distancia.

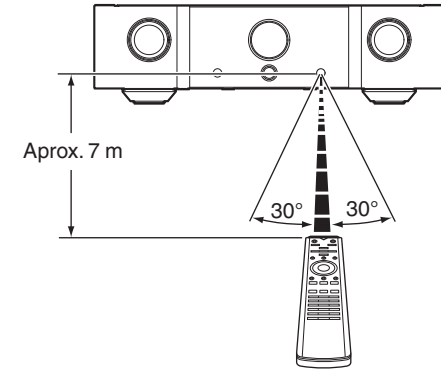

Funciones

Sonido de gran calidad

- **Módulo HDAM®SA3**

El HDAM® SA3 es un módulo amplificador clave para amplificadores de realimentación en corriente. Esta instalado en el convertidor de tensión a corriente, el componente más importante, para mejorar la estabilidad del circuito y ofrecer un sonido de alta velocidad.

- **Control de volumen lineal**

El HDAM®SA3 se combina con un circuito integrado de volumen de JRC para lograr una distorsión baja y una relación S/R alta. Puede controlarse un rango de volúmenes entre 0 y -99,5 dB de forma fluida en intervalos de $\pm 0,5$ dB.

- **Módulo amplificador de potencia conmutado Hypex**

El amplificador de potencia contiene un módulo amplificador de potencia conmutado Hypex NCore®. Este módulo amplificador de potencia conmutado minimiza la distorsión de graves a agudos y la impedancia de los altavoces no cambia las características de frecuencia, con lo que logra un rendimiento extremadamente alto. Puede utilizarse con un circuito preamplificador de alta velocidad que contenga el HDAM®SA3 para transmitir con gran fidelidad y precisión la información detallada en las fuentes de sonido DSD y de alta resolución.

- **Marantz Musical Premium Phono EQ**

El nuevo ecualizador de plato Marantz Musical Premium Phono EQ se ha desarrollado para que las cápsulas MM/MC produzcan un sonido rico que sea más similar al analógico. Este circuito contiene un nuevo amplificador del ecualizador sin retroalimentación y un amplificador de cabezal MC desarrollados por HDAM. Se utiliza la entrada J-FET, activando el condensador de acoplamiento de entrada que se va a eliminar. Esto mejora la pureza de la trayectoria de señales en la sección de señal pequeña.

- **Se emplean componentes con gran calidad de sonido**

Se utilizan componentes con gran calidad de sonido en todas las partes del circuito, incluyendo las resistencias MELF y los condensadores de película con una gran calidad de sonido.

- **Chasis de doble capa**

- **Conectores de entrada de audio analógico de cobre mecanizado de alta calidad (solo para CD/PHONO)**

- **Terminales de altavoces de cobre mecanizado de alta calidad**

Alto rendimiento

- **F.C.B.S.**

Un sistema de bus de control flotante (F.C.B.S.) hace posible que el usuario conecte hasta cuatro unidades PM-12 SE, lo que permite una variedad de aplicaciones con conexiones de amplificación doble y multicanal completas. Además, no se forma un bucle de tierra entre las distintas unidades PM-12 SE que pueda haber conectadas, con lo que la calidad del sonido no se ve afectada negativamente.

- **Modo de amplificación doble**

La conexión de amplificación doble completa propuesta por Marantz posibilita un nivel de reproducción del campo acústico nunca logrado. El funcionamiento sincronizado de dos unidades PM-12 SE es posible gracias a una conexión F.C.B.S. (sistema de bus de control flotante), donde cada PM-12 SE en el modo de amplificación doble hace las veces de amplificador integrado monoaural.

- **Modo amplificador de potencia**

En este modo, la unidad funciona como amplificador de potencia.

- **Amplificador de control de tono**

Se utiliza un amplificador de control de tono electrónico para ajustar los volúmenes de graves y agudos en intervalos de 1 dB dentro de un rango de ± 6 dB.

Nombres y funciones de las piezas

Panel delantero

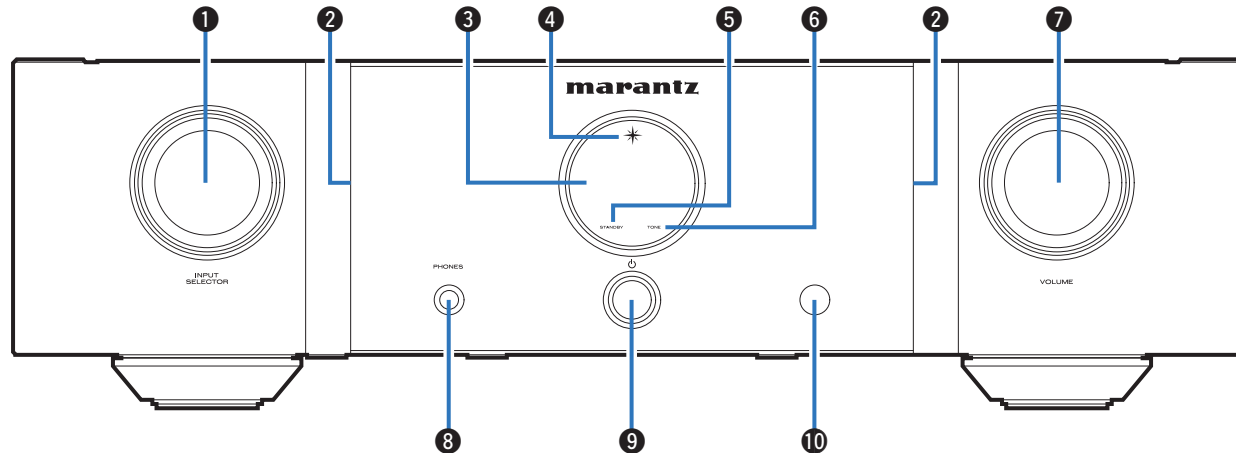

1 Mando INPUT SELECTOR

Permite seleccionar la fuente de entrada. (👉 p. 16)

2 Luz de iluminación

La luz de iluminación se enciende (azul).

3 Pantalla

Muestra información.

4 Indicador de alimentación

Se ilumina de las maneras siguientes en función del estado de la alimentación:

- Encendido: Azul
- Modo de espera: Desactivado
- Apagado: Desactivado

5 Indicador STANDBY

Se ilumina de las maneras siguientes en función del estado de la alimentación:

- Encendido: Desactivado
- Modo de espera: Rojo
- Apagado: Desactivado

6 Indicador TONE

Cuando se activa el control de tono se enciende una luz azul. (👉 p. 17)

7 Mando VOLUME

Permiten ajustar el nivel de volumen. (👉 p. 16)

8 Conector de auriculares (PHONES)

Sirve para conectar los auriculares.

Cuando se enchufen auriculares a este conector, se dejará de emitir audio a través de los terminales de altavoz.

NOTA

- Para evitar pérdida de audición, no suba el volumen excesivamente cuando use los auriculares.

9 Botón de alimentación (🔌)

Permite encender y apagar la unidad. (👉 p. 16)

10 Sensor de mando a distancia

Recibe las señales del mando a distancia. (👉 p. 2)

Panel trasero

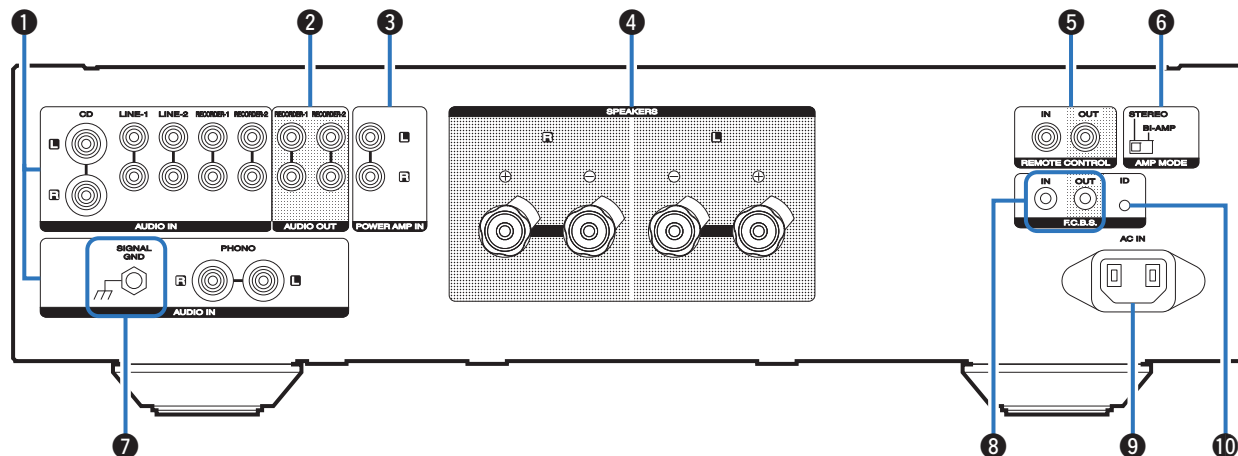

1 Conectores de entrada de audio analógico (AUDIO IN)

Conexión a un dispositivo con conectores de salida de audio analógico.

- “Conexión de un dispositivo de reproducción” (ícono p. 9)
- “Conexión de un dispositivo de grabación” (ícono p. 9)

2 Conectores de salida de audio analógico (AUDIO OUT)

Sirven para conectar el conector de entrada de un grabador. (ícono p. 9)

3 Conectores del amplificador de potencia (POWER AMP IN)

Sirven para conectar un preamplificador cuando esta unidad se emplea como amplificador de potencia. (ícono p. 14)

4 Terminales de altavoces (SPEAKERS)

Sirven para conectar los altavoces. (ícono p. 8)

5 Conectores de entrada/salida del mando a distancia (REMOTE CONTROL)

Sirven para realizar la conexión con un dispositivo de audio Marantz compatible con la función de mando a distancia. (ícono p. 15)

6 Interruptor AMP MODE

Sirve para cambiar el modo de amplificador (STEREO/BI-AMP). (ícono p. 11)

7 Terminal SIGNAL GND

Sirve para conectar el cable de conexión a tierra de un tocadiscos. (ícono p. 9)

8 Conectores F.C.B.S.

Sirven para conectar un sistema de reproducción de gran calidad con dos o más unidades PM-12 SE. (ícono p. 10)

9 Entrada de CA (AC IN)

Sirve para conectar el cable de alimentación. (ícono p. 15)

10 Botón F.C.B.S. ID

Sirve para establecer en número de ID de F.C.B.S. (ícono p. 11)

Mando a distancia

El mando a distancia incluido puede utilizarse para controlar un reproductor de CD Marantz además de esta unidad.

- “Funcionamiento del reproductor de CD” (ícono p. 7)

❑ Funcionamiento de esta unidad

Para controlar el amplificador, pulse el botón REMOTE MODE AMP para cambiar el mando a distancia al modo de funcionamiento de amplificador.

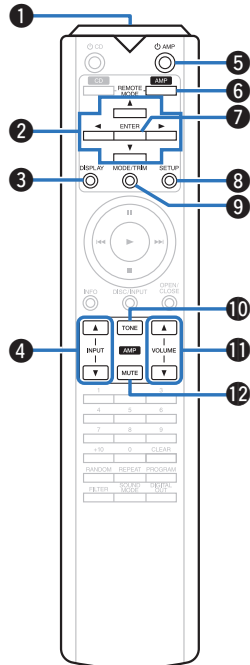

- 1 Transmisor de señales del mando a distancia**
Transmite las señales del mando a distancia. (ícono p. 2)
- 2 Botones del cursor (Δ▽◀▶)**
Permiten seleccionar las opciones.
- 3 Botón DISPLAY**
Con cada pulsación de este botón se cambia el nivel de luminosidad de la pantalla. Mantenga pulsado este botón para encender o apagar la luz de iluminación.
- 4 Botones de selección de la fuente de entrada (INPUT ▲▼)**
Permite seleccionar la fuente de entrada. (ícono p. 16)
- 5 Botón de alimentación (⏻ AMP)**
Permite encender y apagar la unidad (modo de espera). (ícono p. 16)
- 6 Botón de selección del modo remoto (REMOTE MODE AMP)**
Permite cambiar el mando a distancia al modo de control de amplificador.
- 7 Botón ENTER**
Permite seleccionar las opciones.
- 8 Botón SETUP**
Muestra el menú de ajuste en la pantalla. (ícono p. 19)
- 9 Botón MODE/TRIM**
Muestra el menú de ajuste del balance del volumen en la pantalla. (ícono p. 17)
- 10 Botón TONE**
Activa/desactiva la función de control de tono. (ícono p. 17)
- 11 Botones VOLUME (▲▼)**
Permiten ajustar el nivel de volumen. (ícono p. 16)
- 12 Botón MUTE**
Permite silenciar la salida de audio. (ícono p. 16)

❑ Funcionamiento del reproductor de CD

Para hacer funcionar un reproductor de CD Marantz, pulse el botón REMOTE MODE CD para cambiar el mando a distancia al modo de funcionamiento del reproductor de CD.

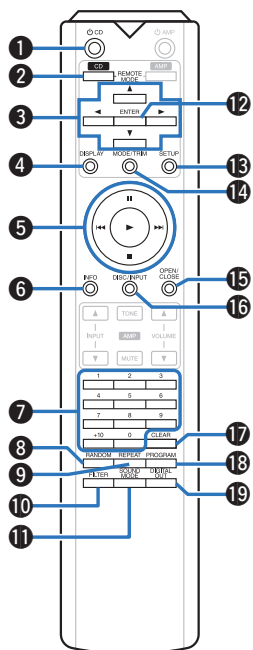

- 1 Botón de alimentación (⏻ CD)
- 2 Botón de selección de modo remoto (REMOTE MODE CD)
- 3 Botones del cursor (⬆️⬇️⬇️⬆️)
- 4 Botón DISPLAY
- 5 Botones de sistema
- 6 Botón de información (INFO)
- 7 Botones numéricos (0 – 9, +10)
- 8 Botón RANDOM
- 9 Botón REPEAT
- 10 Botón FILTER
- 11 Botón SOUND MODE
- 12 Botón ENTER
- 13 Botón SETUP
- 14 Botón MODE/TRIM
- 15 Botón OPEN/CLOSE
- 16 Botón DISC/INPUT
- 17 Botón CLEAR
- 18 Botón PROGRAM
- 19 Botón DIGITAL OUT



- Las operaciones básicas del amplificador como cambiar la fuente de entrada, recortar el volumen y silenciar pueden realizarse incluso cuando el CD está establecido como modo de funcionamiento mediante el mando a distancia.
- Al utilizarlo, consulte también las instrucciones de funcionamiento de los otros dispositivos.
- El mando a distancia podría no operar algunos productos.

Conexiones

Contenido

Conexión de altavoces	8
Conexión de un dispositivo de reproducción	9
Conexión de un dispositivo de grabación	9
Conexión de varias unidades PM-12 SE (conexión F.C.B.S.)	10
Conexión de un preamplificador	14
Conexión de dispositivos con conectores de mando a distancia	15
Conexión del cable de alimentación	15

NOTA

- No conecte el cable de alimentación hasta que se hayan completado todas las conexiones.
- No junte los cables de alimentación con los cables de conexión en un mismo mazo. De lo contrario, se podrían ocasionar zumbidos o ruido.

Cables necesarios para las conexiones

Utilice los cables necesarios en función de los dispositivos que quiera conectar.

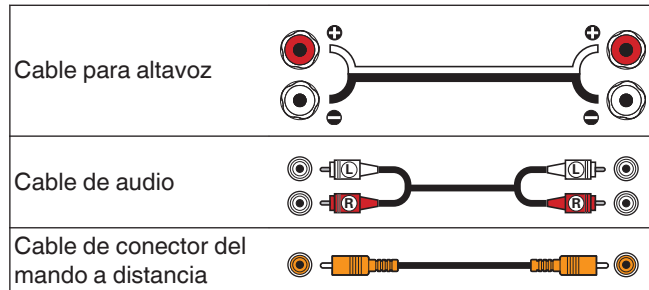

Conexión de altavoces

NOTA

- Desconecte el enchufe de esta unidad de la alimentación de la toma de corriente antes de conectar los altavoces.
- Conecte los cables de los altavoces de manera que no sobresalgan de los terminales de altavoces. El circuito de protección puede activarse si los alambres de los cables hacen contacto con el panel trasero o si los lados + y - hacen contacto entre sí. ("Circuito de protección" (p. 26))
- Nunca toque los terminales de altavoces mientras el cable de alimentación esté conectado. Si lo hace, puede provocar una descarga eléctrica.
- Utilice altavoces que tengan una impedancia de 4 a 16 Ω /ohm.

Conexión de los cables para los altavoces

Compruebe cuidadosamente los canales izquierdo (L) y derecho (R) y las polaridades + (rojo) y - (blanco) de los altavoces que va a conectar a esta unidad, y asegúrese de conectar los canales y las polaridades correctamente.

- 1 Quite aproximadamente 10 mm del revestimiento del extremo del cable de altavoz y enrolle firmemente el conductor interior del cable o conecte un terminal.



- 2 Gire el terminal de altavoz en el sentido contrario a las agujas del reloj para soltarlo.



- 3 Inserte el alambre del cable de altavoz en el terminal de altavoz.

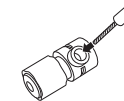

- 4 Gire el terminal de altavoz en el sentido de las agujas del reloj para apretarlo.

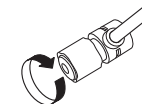

Conector de orejeta



Conexión de altavoz

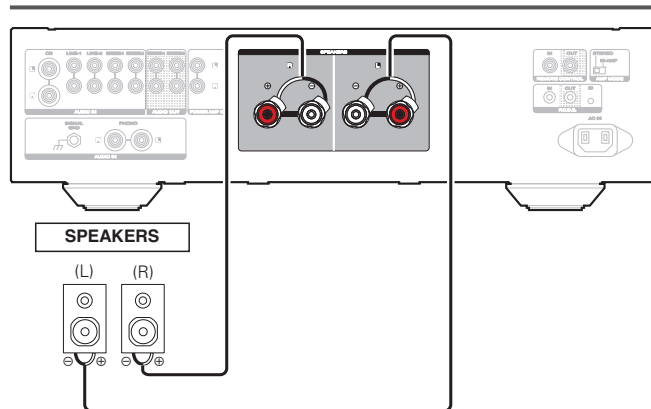

Conexión de un dispositivo de reproducción

Puede conectar giradiscos, sintonizadores, reproductores de CD y reproductores de audio en red a esta unidad.

Establezca el ecualizador de plato de esta unidad en la sección "PHONO" del menú de ajuste en función del tipo de cápsula de giradiscos que se vaya a conectar. (👉 p. 20)

Si configura esta fuente de entrada de la unidad en "PHONO" y accidentalmente sube el volumen sin haber conectado un giradiscos, es posible que se oiga un zumbido proveniente de los altavoces.

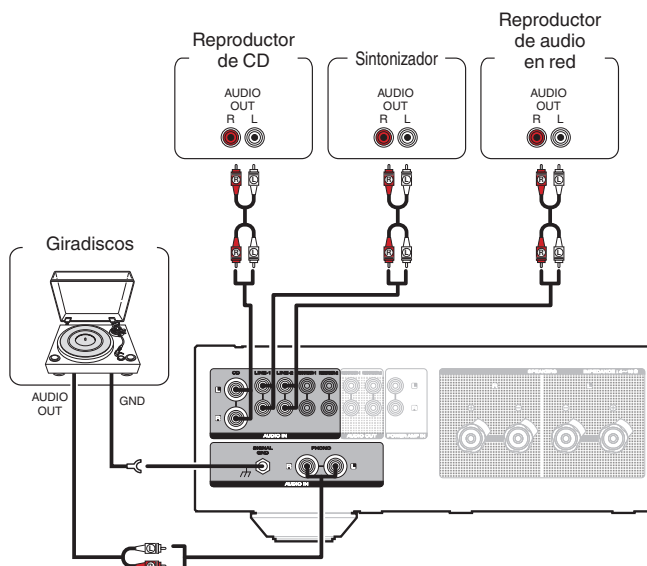

NOTA

- El terminal de tierra (SIGNAL GND) de esta unidad no es para la conexión de seguridad a tierra. Si se conecta esta terminal cuando hay mucho ruido, el ruido se puede reducir. Tenga en cuenta que, en función del giradiscos, la conexión de la línea de tierra puede tener el efecto contrario y aumentar el ruido. En este caso, no es necesario que conecte la línea de tierra.



- Los terminales de entrada PHONO vienen equipados con una clavija cortocircuitadora. Retire esta clavija cuando vaya a conectar un giradiscos. Guarde la clavija cortocircuitadora en un lugar seguro.

Conexión de un dispositivo de grabación

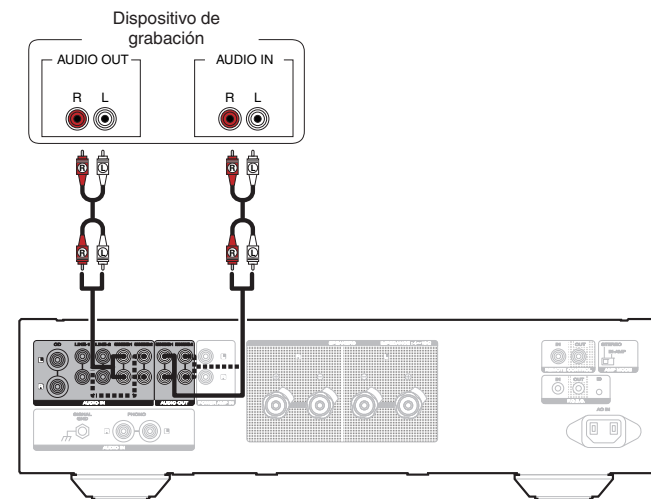

NOTA

- Nunca inserte la clavija cortocircuitadora en los conectores de salida de grabación (AUDIO OUT RECORDER). Si lo hace, se pueden producir daños en la unidad.

Conexión de varias unidades PM-12 SE (conexión F.C.B.S.)

El F.C.B.S. (sistema de bus de control flotante) Marantz es un sistema de sonido de alta calidad para el control de enlace de varias unidades PM-12 SE (hasta 4). Cada unidad se controla por medio de su número de ID registrado de antemano.

Los números de ID deben establecerse para una unidad operativa (maestra) y una unidad subordinada (esclava) que recibe el comando de la maestra. En el caso de las unidades esclavas, registre los números de ID en el orden de recepción de los comandos desde la maestra.

Pueden establecerse números de ID para unidades conectadas por F.C.B.S. para realizar operaciones enlazadas como cambiar la fuente de entrada, ajustar el volumen, silenciar, ajustar el balance de volumen, ajustar la calidad de sonido y recortar el brillo de la pantalla.

Además, la conexión F.C.B.S. de varias unidades PM-12 SE tiene una función que cambia la salida de la unidad de estéreo a monoaural para que la unidad pueda funcionar como amplificador de salida monoaural. Siga las instrucciones correspondientes para realizar los ajustes necesarios.

Preparación de la conexión F.C.B.S.

Realización de la conexión F.C.B.S.

Para poder utilizar varias unidades PM-12 SE, realice esta conexión además de la conexión de audio.

Para obtener detalles sobre la función de cada conexión, consulte las instrucciones correspondientes.

- “Conexión de amplificación doble completa en estéreo” (☞ p. 11)
- “Conexión para reproducción multicanal 5.1” (☞ p. 13)

Prepare el número correcto de cables de conexión de audio portátiles correspondiente a la cantidad de unidades que se van a conectar. Cualquiera de los dos tipos de cables de conexión siguientes resultará adecuado.

- Miniclavija monoaural de $\Phi 3,5$ ↔ Cable de conexión con miniclavija monoaural de $\Phi 3,5$

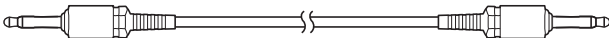

- Miniclavija estéreo de $\Phi 3,5$ ↔ Cable de conexión con miniclavija estéreo de $\Phi 3,5$

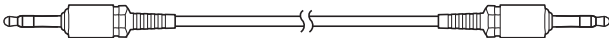

NOTA

- No utilice cables de conexión que contengan resistencia.

Ejemplo de conexión

En la conexión del siguiente ejemplo, una unidad con el número de ID 1 actúa como amplificador maestro que controla al resto de unidades esclavas con los números de ID de 2 a 4.

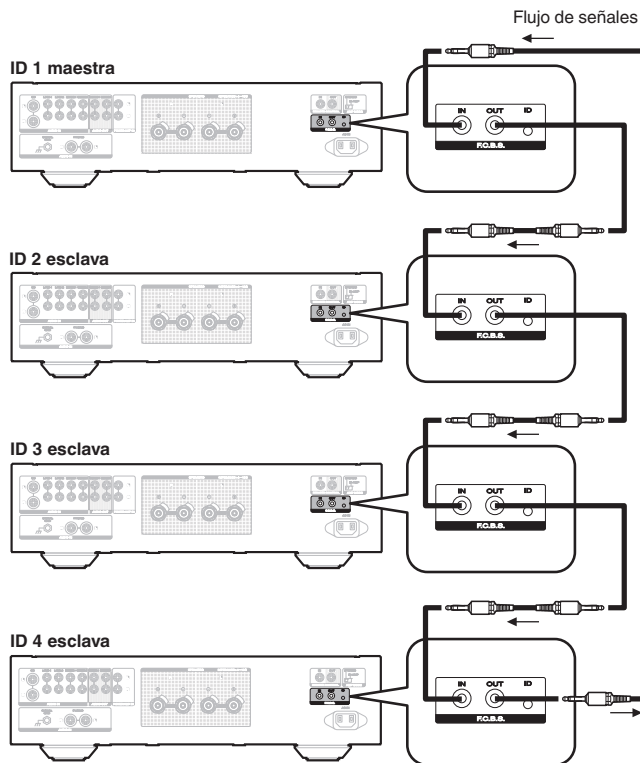

- La función F.C.B.S. de PM-12 SE solo es válida entre los mismos modelos PM-12 SE.
- Para encender/apagar la alimentación de varias unidades conectadas mediante F.C.B.S. encienda la alimentación en orden de menor a mayor número de ID, y apague la alimentación en el orden de mayor a menor número de ID.

❑ Cómo ajustar los números de ID para F.C.B.S.

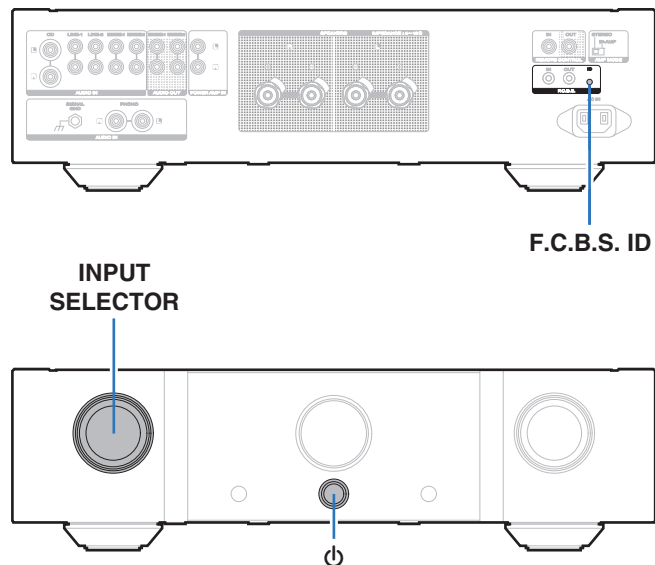

1 Pulse  mientras que mantiene pulsado F.C.B.S. ID en el panel trasero.

2 Gire INPUT SELECTOR en la unidad para seleccionar un número de ID.

- En el caso de la unidad maestra, es necesario asignarle el número de ID 1. Establezca cualquier número de ID del 2 al 4 para las unidades esclavas.

3 Apague la unidad.

4 Vuelva a encender la unidad.

El número de ID aparece en la pantalla durante unos 3 segundos.

- El ajuste se guarda.
- En la unidad registrada como esclava, se muestra "SLAVE" en la pantalla.



- Si utiliza esta unidad de forma independiente como amplificador estéreo, establezca el número de ID en "0". (El ajuste predeterminado es "0").
- Si el número de ID se ajusta en un valor diferente a "0", esta unidad no se podrá hacer funcionar de manera independiente.

Conexión de amplificación doble completa en estéreo

Este modo permite que los dos amplificadores conectados a esta unidad funcionen como un amplificador monoaural. Para utilizar este modo, se requieren dos unidades PM-12 SE conectadas mediante F.C.B.S.

Para cambiar el modo, use el interruptor AMP MODE del panel trasero mientras que la alimentación esté apagada. Si esta unidad está configurada en el modo de amplificación doble, "BI-AMP" aparece en la pantalla.

En el modo de amplificación doble, realice la conexión al conector de entrada del canal izquierdo. La entrada del canal derecho está desactivada.

Se emiten las mismas señales desde los conectores de salida izquierdo y derecho.



- Asegúrese de apagar la alimentación antes de utilizar el Interruptor AMP MODE. Puede ajustarse la configuración al encender la alimentación.
- Cuando se está en el modo de amplificación doble, no es posible utilizar los conectores de entrada del canal R.
- Cuando se está en el modo de amplificación doble, las señales de entrada en el canal L salen desde ambos canales. Por lo tanto, se emitirán las mismas señales desde el canal L y el canal R de RECORDER OUT y el conector de auriculares.
- Los sistemas de altavoces conectados con conexiones de amplificación doble completas deben admitir este tipo de conexiones. Antes de conectar los altavoces, consulte el manual del usuario de los altavoces o póngase en contacto con el fabricante para confirmar que admiten las conexiones de amplificación doble.

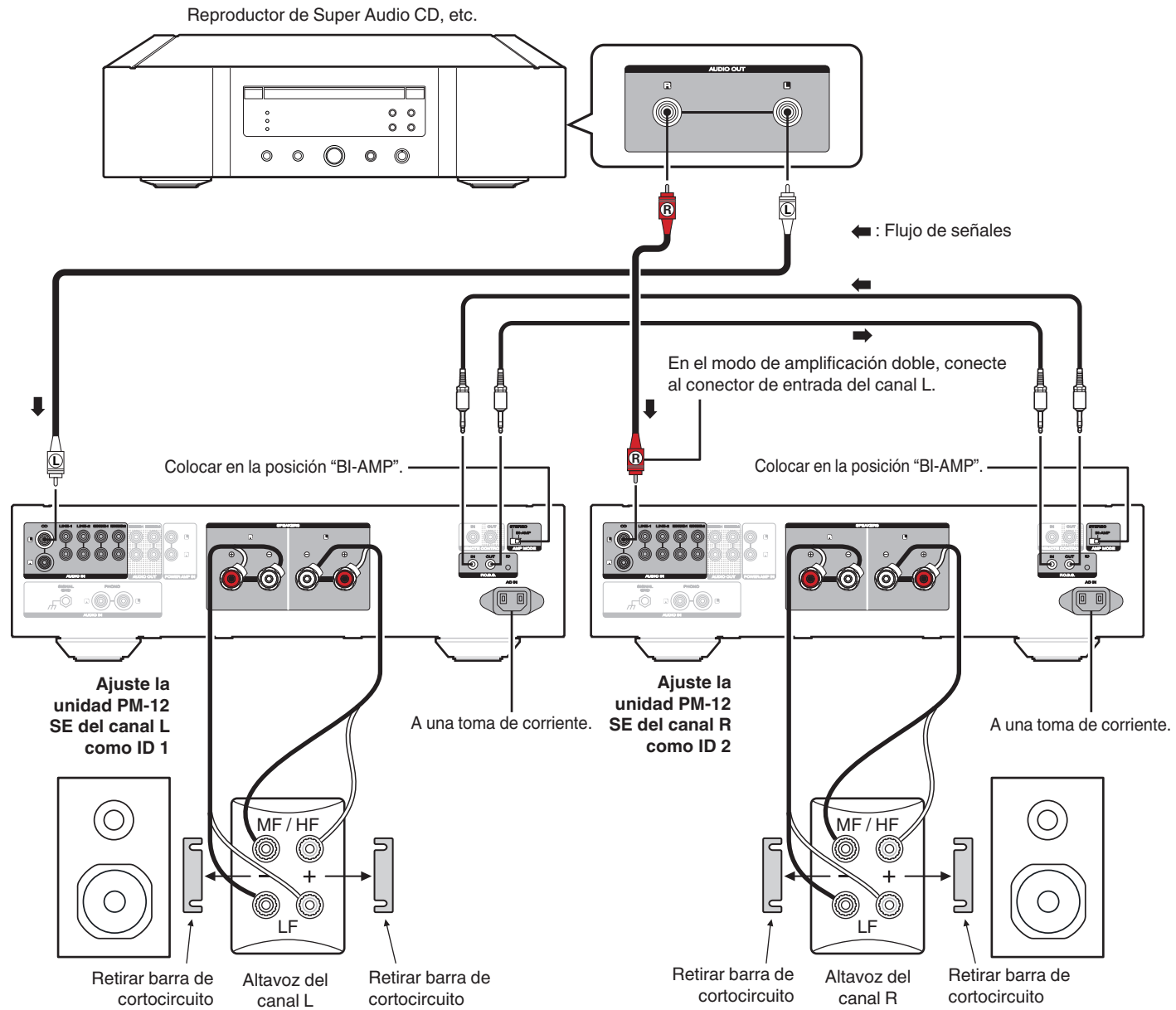

Conexión para reproducción multicanal 5.1

Pueden conectarse tres unidades PM-12 SE mediante F.C.B.S. y usarse a través de una operación enlazada. Para obtener información acerca de la conexión F.C.B.S., consulte “Ejemplos de conexiones” (índice p. 10)).

Conecte las salidas de los reproductores que tienen salidas analógicas de canal 5.1 a cada una de las tres unidades.

Si utiliza un subwoofer activo, consulte el manual del usuario del subwoofer para obtener instrucciones adicionales.

Ajuste los números de ID de los tres amplificadores tal como se explica en Cómo ajustar los números de ID para F.C.B.S. (índice p. 11)

- Cuando se haga funcionar la unidad ID 1, las unidades ID 2 e ID 3 funcionarán sincronizadas.

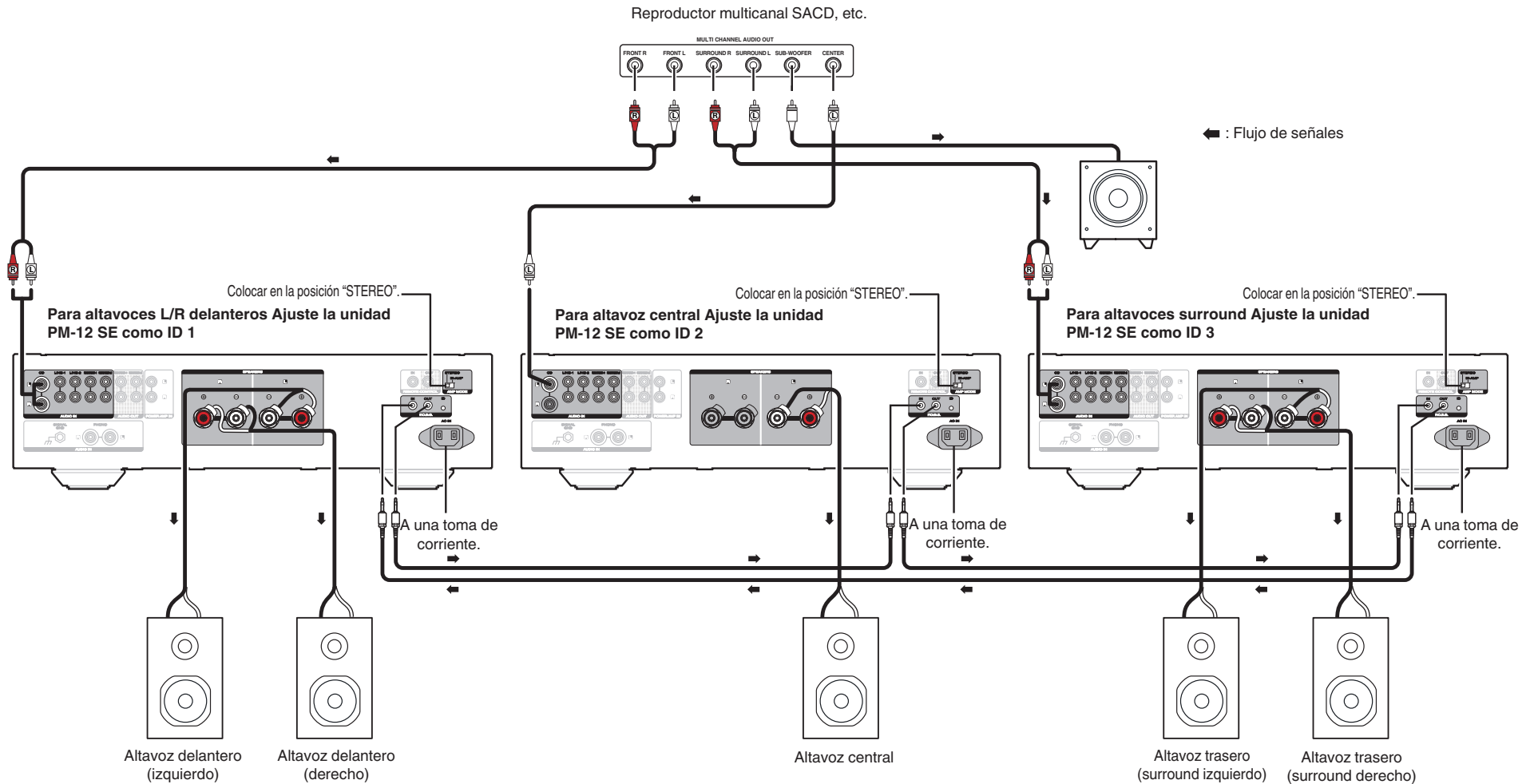

Colocación de los altavoces para sonido multicanal de Super Audio

Para poder disfrutar de sonido multicanal de Super Audio CD con la mejor acústica posible, se recomienda colocar los altavoces como se especifica en la norma ITU-R BS. 775-1 de la Unión Internacional de Telecomunicaciones (UIT). Los discos multicanal Super Audio CD se graban y mezclan para lograr el efecto óptimo con un sistema de altavoces dispuesto como se especifica en la ITU-R BS. 775-1.

- Con los discos multicanal Super Audio CD, las señales musicales básicamente se graban utilizando 5 canales (en ocasiones, de 3 – 6 canales), pero en ciertos casos, se graba un LFE (para el subwoofer) como sexto canal.
- Cada disco indica cuántos canales se han grabado en él.
- La disposición básica es 3 altavoces en la parte delantera y 2 en la trasera, ya que los discos multicanal generalmente tienen 5 canales. La disposición de 2 altavoces delanteros, 1 central y 2 surround (traseros) debería realizarse en círculo alrededor del punto de audición. Si utiliza altavoces de tamaños diferentes, ajuste el balance del volumen desde el amplificador.
- La ubicación del subwoofer en la ilustración es solo orientativa. Puede colocarse en cualquier punto de la estancia. Para ver instrucciones de conexión y colocación, consulte el manual del usuario del subwoofer.

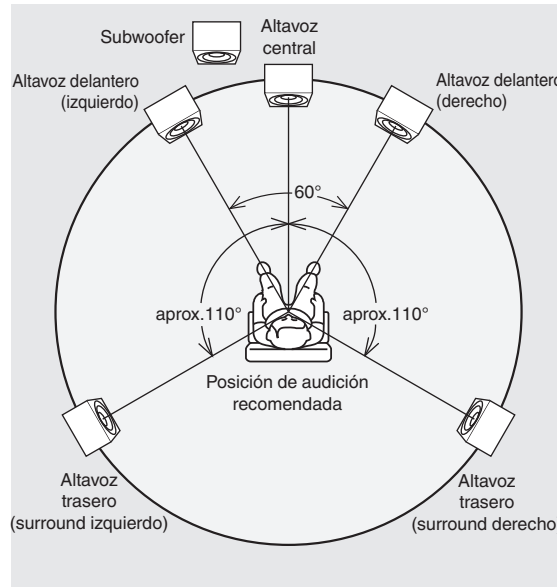

- UIT (Unión Internacional de Telecomunicaciones)
La UIT es una organización especial de las Naciones Unidas. Se compone de diversos órganos, uno de los cuales es la sección de radiodifusión Radio Broadcasting Section. ITU-R BS es una recomendación que consta de normas relacionadas con las operaciones de radiodifusión (audio); una de estas normas es la ITU-R BS.775-1, que controla los sistemas de sonido estéreo multicanal.

Conexión de un preamplificador

Si utiliza un preamplificador, conéctelo como se muestra abajo y, a continuación, podrá utilizar esta unidad como un amplificador de potencia.

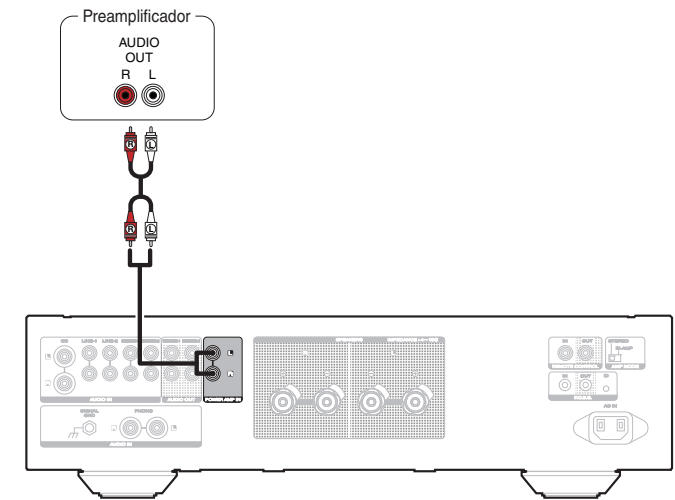

1 Gire INPUT SELECTOR en la unidad principal para seleccionar la fuente de entrada a "PWR AMP".



- No es posible utilizar los botones de cambio de fuente de entrada del mando a distancia para seleccionar "PWR AMP".
- No es posible ajustar el volumen, silenciar ni ajustar el balance de volumen (LEVEL) y de la calidad de sonido (BASS/TREBLE) cuando la fuente de entrada es "PWR AMP". Ajustelos mediante el preamplificador conectado a esta unidad.
- Si la fuente de entrada está establecida en "PWR AMP", no podrá utilizar el mando a distancia para seleccionar la fuente de entrada.

NOTA

- Si la fuente de entrada es "PWR AMP", la unidad principal emitirá la señal a máximo volumen. Compruebe el nivel de salida del dispositivo de entrada antes de comenzar la reproducción y ajuste el volumen según sea necesario.

Conexión de dispositivos con conectores de mando a distancia

Cómo realizar operaciones con el mando a distancia en esta unidad sin contacto visual

Puede conectar un receptor infrarrojos externo a los conectores REMOTE CONTROL para realizar operaciones en esta unidad con el mando a distancia proporcionado sin tener contacto visual. Esto puede ser necesario si la unidad está oculta en un mueble o una esquina, de modo que no pueda apuntar directamente con el mando a distancia al dispositivo.

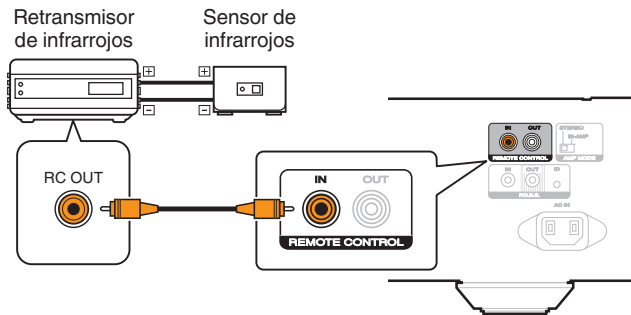

Conexión remota de dispositivos de audio Marantz

Puede transmitir señales del mando a distancia simplemente si conecta un dispositivo de audio Marantz a los conectores REMOTE CONTROL IN/OUT mediante el cable de conexión de mando a distancia proporcionado con el dispositivo.

Ajuste el interruptor del mando a distancia situado en el panel trasero del componente de audio conectado en "EXTERNAL" para poder usar esta función.

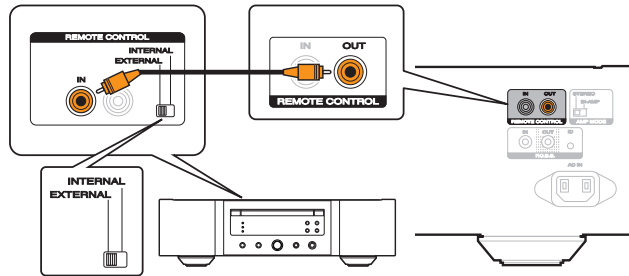

Conexión del cable de alimentación

Después de completar todas las conexiones, introduzca el enchufe en la alimentación de la toma de corriente.

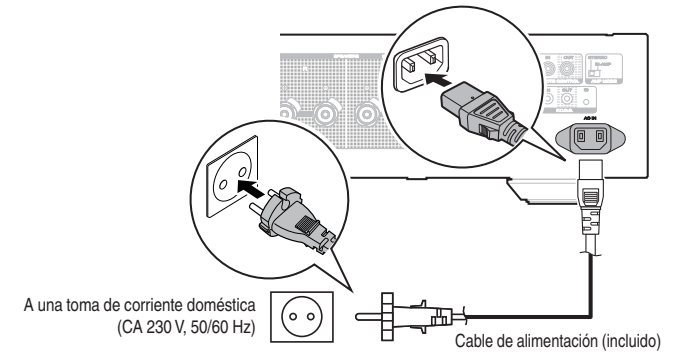

Reproducción

Contenido

Encendido	16
Selección de la fuente de entrada	16
Ajuste del volumen	16
Interrupción temporal de la salida de sonido	16
Ajuste del balance de volumen (LEVEL) y de la calidad de sonido (BASS/TREBLE)	17
Cambio de la luminosidad de la pantalla	18
Desactivación de la luz de iluminación	18
Reproducción de CD	18
Grabación	18

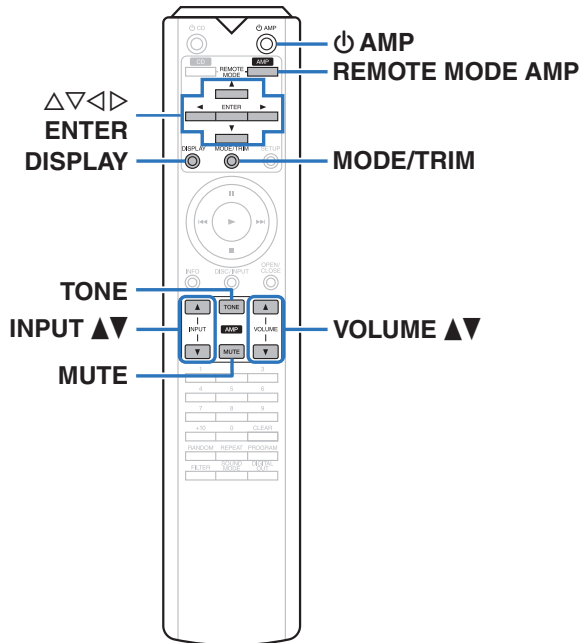

Encendido

1 Pulse **⏻** en la unidad principal para encenderla.

- El indicador de alimentación se ilumina en color azul.



- Pulse **⏻** AMP en el mando a distancia para encender la unidad cuando se encuentra en el modo de espera.
- Puede también girar INPUT SELECTOR en la unidad principal para encender la unidad cuando está en modo de espera.

Cambio de la unidad al modo de espera

1 Pulse el botón **⏻** AMP en el mando a distancia.

La unidad pasa al modo de espera, y el indicador STANDBY se ilumina en rojo.

NOTA

- Se sigue suministrando energía a parte de los circuitos aunque la unidad esté en modo de espera. Cuando abandone la casa durante largos periodos de tiempo o se vaya de vacaciones, pulse **⏻** en la unidad principal para apagar la alimentación, o desconecte el cable de alimentación de la toma de corriente.

Selección de la fuente de entrada

1 Utilice INPUT **▲▼** para seleccionar la fuente de entrada que se va a reproducir.

En la pantalla aparece la fuente de entrada seleccionada.



- También puede seleccionar la fuente de entrada si gira INPUT SELECTOR en la unidad principal.

Ajuste del volumen

1 Utilice VOLUME **▲▼** para ajustar el volumen.



- También puede ajustar el volumen girando VOLUME en la unidad principal.

Interrupción temporal de la salida de sonido

1 Pulse MUTE.

“MUTE” aparece en la pantalla y el sonido se silencia.



- Para cancelar el modo de silencio, pulse MUTE de nuevo.
- Puede reducir el volumen pulsando MUTE. Establézcalo como desee mediante la opción “ATT LEVEL” del menú. (p. 20)

Ajuste del balance de volumen (LEVEL) y de la calidad de sonido (BASS/TREBLE)

□ Ajuste de LEVEL

El nivel de volumen de los canales izquierdo y derecho se puede ajustar a intervalos de 0,5 dB dentro de un rango de 0,0 - -9,0 dB.

El ajuste predeterminado de fábrica es de 0,0 dB (máximo).

1 Pulse MODE/TRIM.

La unidad pasa al modo de ajuste de LEVEL.

- Si la unidad esclava (👉 p. 10) se conecta mediante F.C.B.S., el dispositivo para el ajuste del balance de volumen (LEVEL) y de la calidad de sonido (BASS/TREBLE) puede cambiarse pulsando este botón.

2 Pulse ◀▶ para seleccionar el canal que desea configurar (L o R).

El valor del nivel del canal seleccionado parpadea.

3 Utilice Δ∇ para ajustar el volumen.



- Si no se realiza ninguna acción durante 15 segundos, la configuración se compromete y la unidad vuelve a la pantalla estándar.

4 Pulse ENTER.

Esto hace que salga del modo de ajuste de LEVEL y entre en el modo de ajuste de BASS. Siga el paso 3 y siguientes de "Ajuste de BASS" para ajustar los graves.

□ Ajuste de BASS

El volumen de graves puede ajustarse en intervalos de 1 dB dentro de un rango de -6 - +6 dB. El ajuste predeterminado de fábrica es de 0 dB.

1 Pulse MODE/TRIM.

La unidad pasa al modo de ajuste de LEVEL.

2 Pulse ENTER para seleccionar "BASS".

La unidad pasa al modo de ajuste de BASS.

3 Pulse Δ∇ para ajustar el volumen de graves.



- Si no se realiza ninguna acción durante 15 segundos, la configuración se compromete y la unidad vuelve a la pantalla estándar.

4 Pulse ENTER.

Esto hace que salga del modo de ajuste de BASS y entre en el modo de ajuste de TREBLE. Siga el paso 3 y siguientes de "Ajuste de TREBLE" para ajustar los agudos.



- No se aplica la configuración cuando el control de tono está apagado. Pulse TONE para encender el control de tono (el indicador TONE se ilumina).

□ Ajuste de TREBLE

El volumen de agudos puede ajustarse en intervalos de 1 dB dentro de un rango de -6 - +6 dB. El ajuste predeterminado de fábrica es de 0 dB.

1 Pulse MODE/TRIM.

La unidad pasa al modo de ajuste de LEVEL.

2 Pulse ENTER dos veces para seleccionar "TREBLE".

La unidad pasa al modo de ajuste de TREBLE.

3 Pulse Δ∇ para ajustar el volumen de agudos.



- Si no se realiza ninguna acción durante 15 segundos, la configuración se compromete y la unidad vuelve a la pantalla estándar.

4 Pulse ENTER.

Esto hace que salga del modo de ajuste de TREBLE y vuelva a la pantalla normal.



- No se aplica la configuración cuando el control de tono está apagado. Pulse TONE para encender el control de tono (el indicador TONE se ilumina).

Cambio de la luminosidad de la pantalla

Puede ajustar cuatro niveles de luminosidad de la pantalla. Al apagar la pantalla se reduce una fuente de ruido que afecta a la calidad de sonido, lo que permite una reproducción con mayor calidad de sonido.

1 Pulse DISPLAY.

Cada vez que se pulsa DISPLAY, el brillo de la pantalla cambia.



- El brillo de la pantalla está establecido en el nivel más brillante de forma predeterminada.
- Si opera el mando VOLUME o cualquier otro control mientras que la pantalla está apagada, esta se volverá a encender de nuevo. Una vez finalizada la operación, la pantalla se apagará automáticamente transcurridos aproximadamente 2 segundos.
- Cuando se desactiva el brillo de la pantalla, la luz de iluminación también se apaga.

Desactivación de la luz de iluminación

1 Mantenga pulsado DISPLAY durante 2 segundos o más mientras está iluminada la luz de iluminación.

Mantenga pulsado DISPLAY durante dos segundos o más con la luz siempre desactivada para regresar al ajuste normal.

Reproducción de CD

En esta sección se utiliza la reproducción de un CD como ejemplo.

1 Pulse en la unidad principal para encenderla.

2 Utilice INPUT ▲▼ para cambiar la fuente de entrada a “CD”.

“CD” aparece en la pantalla.

3 Reproduzca el CD.

4 Utilice VOLUME ▲▼ para ajustar el volumen.

Grabación

Las señales de audio que se introducen en esta unidad se pueden enviar a un dispositivo de grabación externo. Al grabar audio desde un dispositivo de grabación conectado a esta unidad, el audio se puede grabar con el dispositivo de grabación conectado a esta unidad.

1 Pulse en esta unidad para encenderla.

2 Utilice INPUT ▲▼ para cambiar a la fuente de entrada desde la que desee grabar.

En la pantalla se muestra la fuente de entrada seleccionada.

3 Se inicia la grabación.

- Para obtener información sobre las operaciones, consulte el manual del usuario del dispositivo de grabación.

Ajustes

Estructura de los menús

De forma predeterminada, esta unidad tiene configurados los ajustes recomendados. Puede personalizar esta unidad en función de su sistema y sus preferencias actuales.

Elementos de ajuste	Descripción	Página
PHONO	Establece el ecualizador de plato de esta unidad en función del tipo de cápsula del giradiscos que se vaya a conectar.	20
AUTO STBY (Auto Standby)	Permite ajustar el cambio automático de la unidad al modo de espera si no hay ninguna entrada de audio ni se produce ninguna operación durante más de 30 minutos.	20
ATT LEVEL (Attenuation Level)	Fija cuánto disminuye el volumen cuando se pulsa el botón MUTE.	20

Uso de los menús

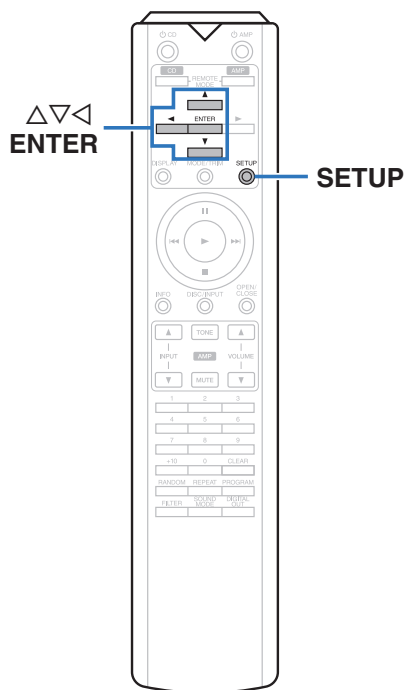

- 1** Pulse **SETUP**.
El menú se muestra en la pantalla.
- 2** Utilice $\Delta \nabla$ para seleccionar el menú que desea ajustar o emplear y pulse **ENTER**.
- 3** Utilice $\Delta \nabla$ para cambiar el ajuste que desee.
- 4** Pulse **ENTER** para confirmar el ajuste.
 - Para volver al elemento anterior, pulse \triangleleft .
 - Para salir del menú, pulse **SETUP** mientras visualiza el menú. La pantalla vuelve a su visualización normal.

PHONO

Establece el ecualizador de plato de esta unidad en función del tipo de cápsula del giradiscos que se vaya a conectar.

MM (Predeterminado):	Establezca esta opción para una cápsula MM.
MC:	Establezca esta opción para una cápsula MC.

NOTA

- El audio se silencia durante unos 4 segundos cuando se cambia este ajuste.

AUTO STBY (Auto Standby)

Permite ajustar el cambio automático de la unidad al modo de espera si no hay ninguna señal de entrada ni se produce ninguna operación durante 30 minutos.

ON (Predeterminado):	Active el modo de espera automático.
OFF:	Desactive el modo de espera automático.



- La pantalla mostrará el tiempo restante durante tres minutos antes de que la unidad pase al modo de espera.
- En una conexión F.C.B.S., solo la unidad maestra ID 1 activa el modo de espera automático. Si la unidad maestra ID 1 se utiliza sin entrada de audio, desactive el modo de espera automático.

ATT LEVEL (Attenuation Level)

Fija cuánto disminuye el volumen cuando se pulsa el botón MUTE.

-20 dB / -40 dB / -∞(Predeterminado: -∞)



- “ATT” aparece en la pantalla si se pulsa el botón MUTE cuando está ajustada a -20 dB o -40 dB.
- “MUTE” aparece en la pantalla si se pulsa el botón MUTE cuando está ajustada a -∞.
- Pulse de nuevo el botón MUTE para cancelar el ajuste y volver al volumen original.

Consejos

□ Contenido

Consejos

Quiero fijar cuánto disminuye el volumen cuando se pulsa el botón MUTE	22
Quiero apagar la lámpara de iluminación de ambos lados del panel principal de la unidad	22
Quiero utilizar dos o más unidades PM-12 SE para obtener una reproducción de gran calidad	22
Quiero utilizar el mando a distancia de esta unidad para controlar un reproductor de CD Marantz	22
Quiero utilizar esta unidad como amplificador de potencia	22

Resolución de problemas

El equipo no se enciende/El equipo se apaga	23
No se pueden realizar operaciones con el mando a distancia	24
No se reproduce sonido	24
No se reproduce el sonido que deseo	25
El sonido se interrumpe o se produce ruido	25
Mensajes de error	25

Consejos

Quiero fijar cuánto disminuye el volumen cuando se pulsa el botón MUTE

- Puede ajustarse a -20 dB, -40 dB o $-\infty$. (👉 p. 20)

Quiero apagar la lámpara de iluminación de ambos lados del panel principal de la unidad

- Se desactiva la luz de iluminación. (👉 p. 18)

Quiero utilizar dos o más unidades PM-12 SE para obtener una reproducción de gran calidad

- Utilice la conexión de amplificación doble completa en estéreo. (👉 p. 11)
- Utilice las conexiones de reproducción multicanal. (👉 p. 13)

Quiero utilizar el mando a distancia de esta unidad para controlar un reproductor de CD Marantz

- Pulse el botón REMOTE MODE CD para cambiar el mando a distancia al modo de funcionamiento de reproductor de CD. (👉 p. 7)
- Consulte también el manual de instrucciones del reproductor de CD.

Quiero utilizar esta unidad como amplificador de potencia

- Conecte el preamplificador a los conectores POWER AMP IN de esta unidad. (👉 p. 14)

Resolución de problemas

Si se produce algún problema, siga primero los pasos siguientes:

1. ¿Las conexiones están correctamente hechas?
2. ¿Se está utilizando el equipo de acuerdo con las instrucciones del Manual del usuario?
3. ¿Los otros componentes funcionan correctamente?

Si esta unidad no funciona correctamente, compruebe los síntomas correspondientes en esta sección.

Si los síntomas no coinciden con ninguno de los descritos aquí, consulte con su vendedor, ya que podría deberse a un fallo en esta unidad. En este caso, desconecte la alimentación eléctrica inmediatamente y póngase en contacto con la tienda donde compró esta unidad.

❑ El equipo no se enciende/El equipo se apaga

Síntoma	Causa / Solución	Página
El equipo no se enciende.	<ul style="list-style-type: none"> • Compruebe si se ha introducido correctamente el enchufe en la toma de corriente. 	<u>15</u>
El equipo se apaga automáticamente.	<ul style="list-style-type: none"> • Está activado el modo de espera automático. Cuando pasen aprox. 30 minutos sin que se detecte entrada alguna de audio ni funcionamiento de la unidad, la unidad entrará automáticamente en el modo de espera. Para desactivar el modo de espera automático, establezca la opción "AUTO STBY" del menú en "OFF". 	<u>20</u>
La alimentación se apaga y el indicador STANDBY parpadea en rojo cada 0,5 segundos aproximadamente.	<ul style="list-style-type: none"> • Debido al aumento de temperatura en el interior de esta unidad, el circuito de protección se ha activado. Apague el equipo y espere una hora más o menos hasta que esta unidad se enfríe lo suficiente. Luego, conecte la alimentación de nuevo. 	<u>26</u>
	<ul style="list-style-type: none"> • Reinstale esta unidad en un lugar bien ventilado. 	—
	<ul style="list-style-type: none"> • Compruebe la conexión del altavoz. Puede que se haya activado el circuito de protección porque el conductor interno del cable para altavoz haya entrado en contacto con otro conductor, o que un conductor interno se haya desconectado del conector y haya entrado en contacto con el panel trasero de esta unidad. Después de desenchufar el cable de alimentación, realice acciones correctivas como volver a enrollar bien el conductor interno del cable o arreglar el conector. Después, vuelva a conectar el cable. 	<u>8</u>
	<ul style="list-style-type: none"> • Baje el nivel de volumen y encienda el equipo de nuevo. 	<u>16</u>
	<ul style="list-style-type: none"> • Fallo del circuito amplificador de esta unidad. Desenchufe el cable de alimentación y póngase en contacto con nuestro centro de atención al cliente. 	—

❑ No se pueden realizar operaciones con el mando a distancia

Síntoma	Causa / Solución	Página
No se pueden realizar operaciones con el mando a distancia.	• Las pilas están agotadas. Sustitúyalas por pilas nuevas.	<u>2</u>
	• Utilice el mando a distancia a una distancia máxima de 7 m de la unidad y dentro de un ángulo de 30°.	<u>2</u>
	• Retire los obstáculos existentes entre la unidad y el mando a distancia.	—
	• Inserte las pilas en la dirección correcta, comprobando los signos ⊕ y ⊖.	<u>2</u>
	• El sensor de mando a distancia del equipo está expuesto a luz intensa (luz directa del sol, luz de lámparas fluorescentes del tipo inversor, etc.). Instale el equipo en un lugar donde el sensor de mando a distancia no quede expuesto a luz intensa.	—
	• Al utilizar un dispositivo de vídeo 3D, es posible que el mando a distancia de esta unidad no funcione debido a los efectos de las comunicaciones por infrarrojos entre unidades (como el TV y las gafas para la visualización de 3D). En ese caso, ajuste la dirección de las unidades con la función de comunicaciones 3D y su distancia para asegurarse de que no afectan al funcionamiento del mando a distancia de esta unidad.	—
	• Pulse el botón REMOTE MODE AMP para cambiar el modo de funcionamiento del mando a distancia a “AMP”.	<u>6</u>

❑ No se reproduce sonido

Síntoma	Causa / Solución	Página
No se reproduce sonido a través de los altavoces.	• Compruebe las conexiones de todos los dispositivos.	<u>8</u>
	• Inserte los cables de conexión por completo.	—
	• Compruebe que los conectores de entrada y salida no están conectados a la inversa.	—
	• Compruebe los cables en busca de daños.	—
	• Compruebe que los cables para altavoz están bien conectados. Compruebe si los conductores internos de los cables entran en contacto con las piezas metálicas de los terminales de altavoces.	<u>8</u>
	• Ajuste firmemente los terminales de altavoz. Compruebe si los terminales de altavoces están sueltos.	<u>8</u>
	• Compruebe que se ha seleccionado la fuente de entrada correcta.	<u>16</u>
	• Ajuste del volumen.	<u>16</u>
	• Cancele el modo de silencio.	<u>16</u>
• Los altavoces no emiten ningún sonido cuando se conectan los auriculares.	<u>4</u>	

❑ No se reproduce el sonido que deseo

Síntoma	Causa / Solución	Página
No se reproduce sonido a través de un altavoz específico.	• Compruebe que los cables para altavoz están bien conectados.	<u>8</u>
	• Ajusta el balance de los canales izquierdo y derecho.	<u>17</u>
El sonido estéreo procedente de los altavoces izquierdo y derecho está invertido.	• Compruebe si los altavoces izquierdo y derecho están conectados en los terminales de altavoz correctos.	<u>8</u>

❑ El sonido se interrumpe o se produce ruido

Síntoma	Causa / Solución	Página
El sonido está distorsionado al reproducir un disco.	• Ajuste la presión de aguja adecuadamente.	—
	• Compruebe la punta de la aguja.	—
	• Reemplace el cartucho.	—
Al reproducir un disco, se reproduce un ruido de zumbido procedente de los altavoces.	• Compruebe si el giradiscos está conectado correctamente.	<u>9</u>
	• Si hay un TV o dispositivo AV cerca del giradiscos, puede que dichos dispositivos afecten al sonido de la reproducción. Instale el giradiscos en una ubicación lo más alejada posible del TV u otros dispositivos AV.	—
Al reproducir un disco, los altavoces emiten un zumbido cuando el volumen es alto. (fenómeno aullido)	• Instale el giradiscos y los altavoces lo más lejos posible entre sí.	<u>9</u>
	• Las vibraciones desde los altavoces se transmiten al reproductor a través del suelo. Utilice cojines, etc., para absorber las vibraciones de los altavoces.	—
Las fuentes de audio grabadas mediante esta unidad están distorsionadas.	• Si están conectados dos dispositivos de grabación a esta unidad, cuando vaya a grabar encienda la alimentación de ambos dispositivos de grabación. Si solo está encendida la alimentación de uno de los dispositivos de grabación, el dispositivo de grabación que está apagado puede causar distorsión del audio grabado al otro dispositivo de grabación, dependiendo del tipo de dispositivo de grabación.	<u>18</u>

Mensajes de error

Cuando hay varias unidades PM-12 SE conectadas mediante F.C.B.S., es posible que se muestren en pantalla los mensajes de error descritos en la tabla siguiente. En tal caso, puede que haya algún problema con el ajuste del número de ID o la conexión del cable remoto. Compruebe el número de ID o la conexión del cable remoto tomando como referencia la tabla. Para obtener detalles sobre el ajuste del número de ID, consulte “Cómo ajustar los números de ID para F.C.B.S.” (🔍 p. 11).

Indicación	Significado	Causa / Solución
ERROR 02	Varios amplificadores tienen el número de ID 2.	• Asigne números de ID diferentes a los amplificadores.
ERROR 03	Varios amplificadores tienen el número de ID 3.	
ERROR 04	Varios amplificadores tienen el número de ID 4.	
ERROR 11	Los amplificadores con los números de ID 2 – 4 no se pueden comunicar con el amplificador con el número de ID 1.	• Si el amplificador con el ID 1 no está encendido, ajústelo en ON. • Compruebe que el cable remoto está correctamente conectado.
ERROR 12	El amplificador con el número de ID 1 no puede comunicarse con los amplificadores con los números de ID 2 – 4.	• Si varios amplificadores tienen el número de ID 1, ajuste los números de ID correctamente. • Si el amplificador con el número de ID 1 está conectado al amplificador con el ID 0, ajuste los números de ID correctamente. • Compruebe que el cable remoto está correctamente conectado.

Apéndice

Explicación de términos

Cápsula MM/MC

Existen dos tipos de cartuchos para el giradiscos: MM (Moving Magnet) y MC (Moving Coil). A medida que los niveles de salida de estos dos tipos de cápsulas difieren, el ajuste del ecualizador de plato que se monta en esta unidad debe cambiarse en función del tipo de cápsula del giradiscos. Cambie este ajuste en la sección "PHONO" del menú de ajuste. (🔧 p. 20)

Impedancia de altavoces

Este es un valor de resistencia de CA, indicado en Ω (ohm). Cuando este valor es más pequeño es posible obtener una mayor potencia.

Circuito de protección

Se trata de una función que evita que los componentes sufran daños cuando se produzca una anomalía en la red eléctrica, como una sobretensión o exceso de temperatura.

Información sobre Marcas Registradas



Adobe, el logotipo de Adobe y Reader son marcas comerciales o marcas comerciales registradas de Adobe Systems Incorporated en Estados Unidos u otros países.

Especificaciones

• Salida de alimentación RMS (Transmisión simultánea en ambos canales):	100 W x 2 (carga de 8 Ω /ohm, 1 kHz, T.H.D. 0,05 %) 200 W x 2 (carga de 4 Ω /ohm, 1 kHz, T.H.D. 0,1 %)
• Distorsión armónica total (1 kHz, transmisión simultánea en ambos canales, 100 W, carga de 8 Ω/ohm):	0,005 %
• Frecuencia de respuesta (CD, 1 W, carga de 8 Ω/ohm):	5 Hz – 50 kHz \pm 3 dB
• Factor de descarga (carga de 8 Ω/ohm, 20 Hz – 20 kHz):	500
• Sensibilidad de entrada/impedancia de entrada	
PHONO (MC) :	250 μ V / 100 Ω /ohm
PHONO (MM):	2,3 mV/39 k Ω /kohm
CD/LINE/RECORDER :	220 mV/13 k Ω /kohm
POWER AMP :	1,1 V/13 k Ω /kohm
• Nivel de entrada PHONO máxima admisible (1 kHz)	
MC :	8 mV
MM :	80 mV
• Variación RIAA (20 Hz – 20 kHz):	\pm 0,5 dB
• S/R (IHF-A, carga de 8 Ω/ohm)	
PHONO (MC) :	75 dB (con entrada de 0,5 mV)
PHONO (MM):	88 dB (con entrada de 5 mV)
CD/LINE/RECORDER :	107 dB (salida nominal)
• Control tono	
BASS (Graves) (50 Hz):	\pm 6 dB
TREBLE (Agudos) (20 kHz):	\pm 6 dB
• Fuente de alimentación:	CA 230 V, 50/60 Hz
• Consumo de energía:	130 W
• Consumo de energía en modo de espera:	0,2 W

Con el fin de introducir mejoras, las especificaciones y el diseño del equipo están sujetos a cambios sin previo aviso.

□ Dimensiones (Unidad: mm)

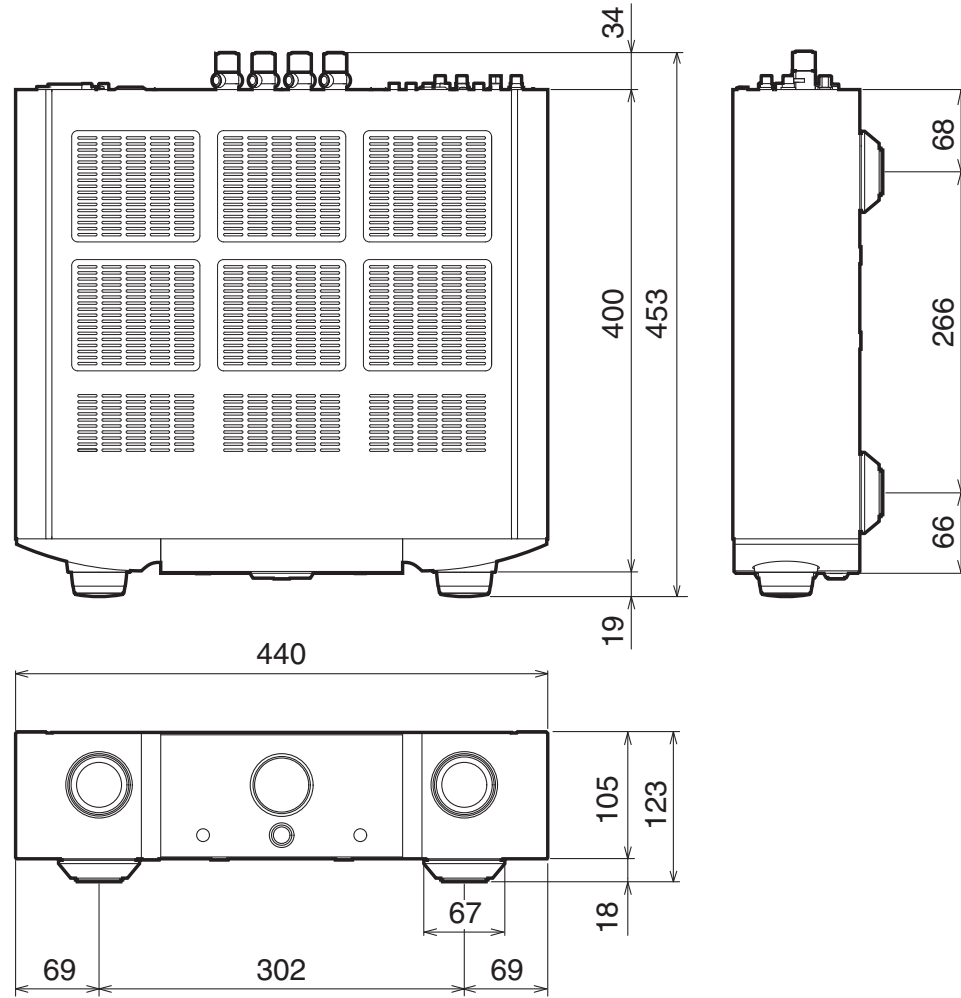

□ Peso: 15,3 kg

Índice alfabético

A		G		R	
Altavoces	8	Giradiscos	9	Reproductor de audio en red	9
C		I		Reproductor de CD	9, 18
Circuito de protección	26	Impedancia de altavoces	26	Resolución de problemas	23
Conexión de mando a distancia	15	L		S	
Consejos	22	Luminosidad de la pantalla	18	Silencio	16
D		M		Sintonizador	9
Dispositivo de grabación	9	Mando a distancia	6	V	
E		Modo de espera automático	20	Volumen	16
Estructura de los menús	19	P			
F		Panel delantero	4		
F.C.B.S.	10	Panel trasero	5		
Fuente de entrada	16				

www.marantz.com

You can find your nearest authorized distributor or dealer on our website.

marantz[®] is a registered trademark.

3520 10716 00AM

Copyright © 2019 D&M Holdings Inc. All Rights Reserved.